

Редуктор ВК-550 цена производитель

Автор: PTR

23.03.2020 06:43 - Обновлено 30.11.2025 10:56

Редуктор ВК-550 имеет три пары зубчатых передач с эвольвентным зацеплением. Валы опираются на однорядные шариковые подшипники установленные в гнезда корпуса. Корпус изделия отлит из серого чугуна повышенной прочности и состоит из трех частей - картера и двух крышек. В корпусе предусмотрено технологическое отверстие, что позволяет контролировать наличие смазки, состояние шестерней, подшипников. Данный агрегат нашел свое применение в основном как привод крановых тележек, козловых кранов, устанавливается в вертикальном положении.

Редуктор ВК-550
ожет работать

М
как самостоятельный агрегат.

Как недостаток следует отметить отсутствие уплотнительных манжет на входе и выходе, что предполагает утечку смазочного материала. И как следствие масляное голодание первой пары.

{gallery}VK{/gallery}

ЦЕНА 187000 руб.

Пример условного обозначения редуктора ВК-550

Редуктор ВК-550 цена производитель

Автор: PTR

23.03.2020 06:43 - Обновлено 30.11.2025 10:56

Редуктор ВК-550-18-23У2 , где:

1. **ВК** - тип редуктора;
2. **550** - межосевое расстояние;
3. **18** - номинальное передаточное число;
4. **23** – вариант сборки;
5. **У2** - исполнение для умеренного климата, категории размещения 2 по ГОСТ 15150-69

Основные технические характеристики редуктора ВК-550

Редуктор ВК-550 цена производитель

Автор: PTR

23.03.2020 06:43 - Обновлено 30.11.2025 10:56

| Типоразмер | Передаточное отношение | Частота вращения входного вала, м |
|------------|------------------------|-----------------------------------|
| ВК - 350 | 10, 16, 31,5, 50 | 1000...600 |
| ВК - 475 | 20, 28, 50, 112 | |
| ВК - 550 | 18, 31,5, 71, 125 | |

Габаритные размеры редуктора ВК-550

Редуктор ВК-550 цена производитель

Автор: PTR

23.03.2020 06:43 - Обновлено 30.11.2025 10:56

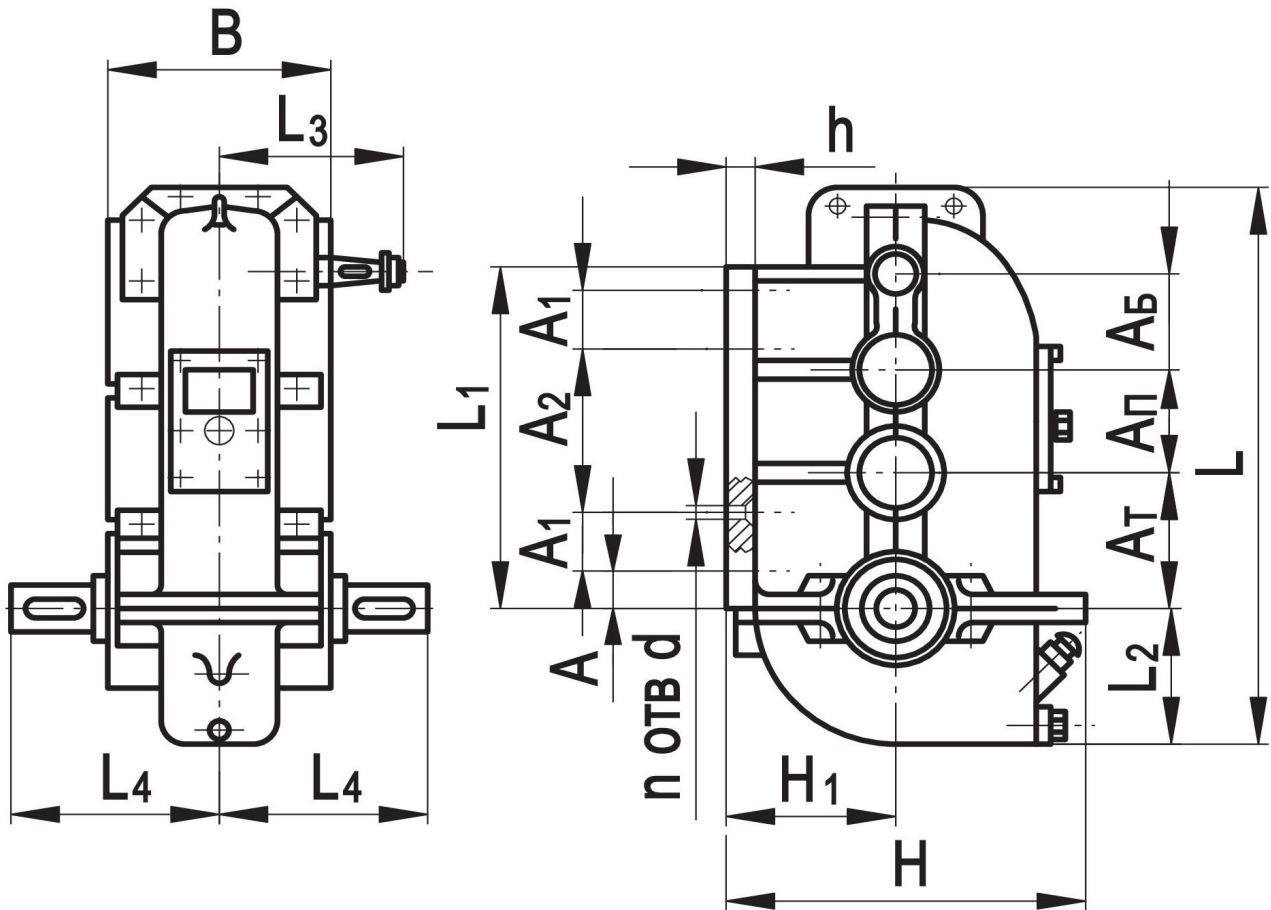

Редуктор ВК-550
 Размеры и диаметр входного и выходного вала ВК-550

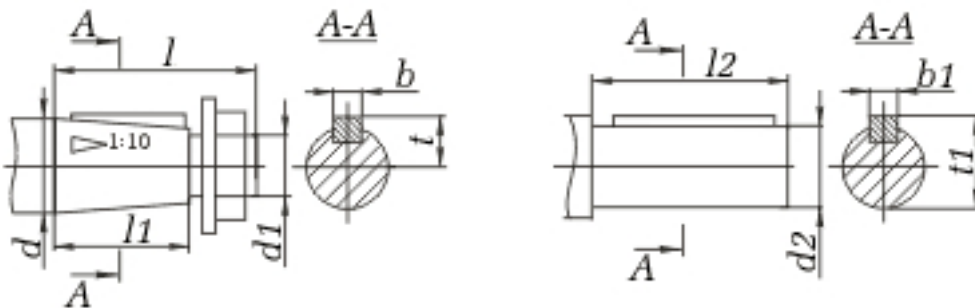

| Типоразмер редуктора | d | d1 | l1 | b | t | d2 | l2 | b1 | t1 |
|--------------------------|---------|----|----|------|----|-----|----|------|----|
| Редуктор крановый ВК-350 | M20*1,5 | 60 | 10 | 16,5 | 35 | 55 | 10 | 38,5 | |
| Редуктор крановый ВК-475 | M24*2,0 | 82 | 10 | 20,9 | 65 | 110 | 18 | 69 | |
| Редуктор крановый ВК-550 | V24*2,0 | 82 | 10 | 20,9 | 80 | 110 | 22 | 85 | |

Редуктор ВК-550 цена производитель

Автор: PTR

23.03.2020 06:43 - Обновлено 30.11.2025 10:56

Редуктор ВК-550 цена производитель

Автор: PTR

23.03.2020 06:43 - Обновлено 30.11.2025 10:56

Варианты сборки редуктора ВК-550

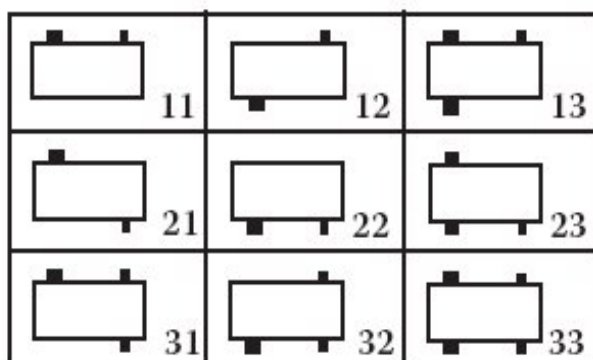

Редуктор ВК-550 цена производитель

Автор: PTR

23.03.2020 06:43 - Обновлено 30.11.2025 10:56

Масло для редуктора ВК-550

В корпус редукторов рекомендуется заливать следующие марки масел: ИРп-75, ИРп-150 ТУ 38101451-78; ИСп-65, ИСп-110 ТУ 38101293-78, при температурах -40 ... +25 заливать ТСп-10

Редуктор ВК-550 цена производитель

Автор: PTR

23.03.2020 06:43 - Обновлено 30.11.2025 10:56

Редуктор ВК-550 цена производитель

Автор: PTR

23.03.2020 06:43 - Обновлено 30.11.2025 10:56
